

INS6104AJ

—1:4 低抖动时钟缓冲器

特性

- 低偏斜输出（50ps）
- 低功耗 CMOS 技术
- 工作电压 3.3V/2.5V ± 5%
- 输出三态控制
- 兼容 3.6V 输入参考时钟
- 完全符合 Lead-Free 和 Fully RoHS 规定
- 温度范围：-40°C ~ +85°C (军温)
- 封装尺寸：SOIC-8

应用

- BBU、RRU 和有线通信
- 服务器、计算、PCIE
- 交换机、路由器、线卡、定时板卡

描述

INS6104AJ 是一款低偏斜、单输入四输出的扇出缓冲器，输入时钟被分配成四路 LVCMOS 输出，可以通过 OE 管脚控制输出。INS6104AJ 的工作电压为 3.3V/2.5V。

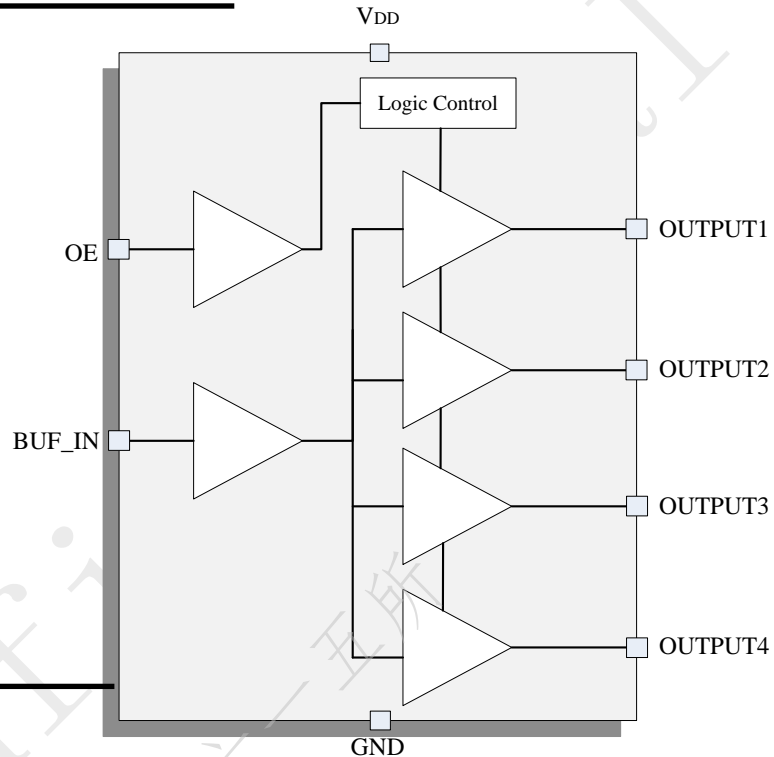

修订记录表

| 版本 | 修改内容 | 起草 | 修正日期 |
|------|------|----|------------|
| V1.0 | 首次发布 | | 2023. 2. 7 |
| | | | |
| | | | |
| | | | |
| | | | |
| | | | |
| | | | |
| | | | |
| | | | |
| | | | |
| | | | |
| | | | |
| | | | |
| | | | |
| | | | |

目录

| | | |
|---|-----------|----|
| 1 | 产品概述..... | 4 |
| 2 | 原理框图..... | 4 |
| 3 | 管脚定义..... | 5 |
| 4 | 电气参数..... | 5 |
| 5 | 功能描述..... | 7 |
| 6 | 环境说明..... | 9 |
| 7 | 封装尺寸..... | 10 |
| 8 | 包装信息..... | 11 |

1 产品概述

INS6104AJ 是一款低偏斜、单输入四输出的扇出缓冲器，输入时钟被发分成四路 LVC MOS 输出，可以通过 OE 管脚控制输出。INS6104AJ 的工作电压为 3.3V/2.5V。

2 原理框图



图 1 原理框图

3 管脚定义

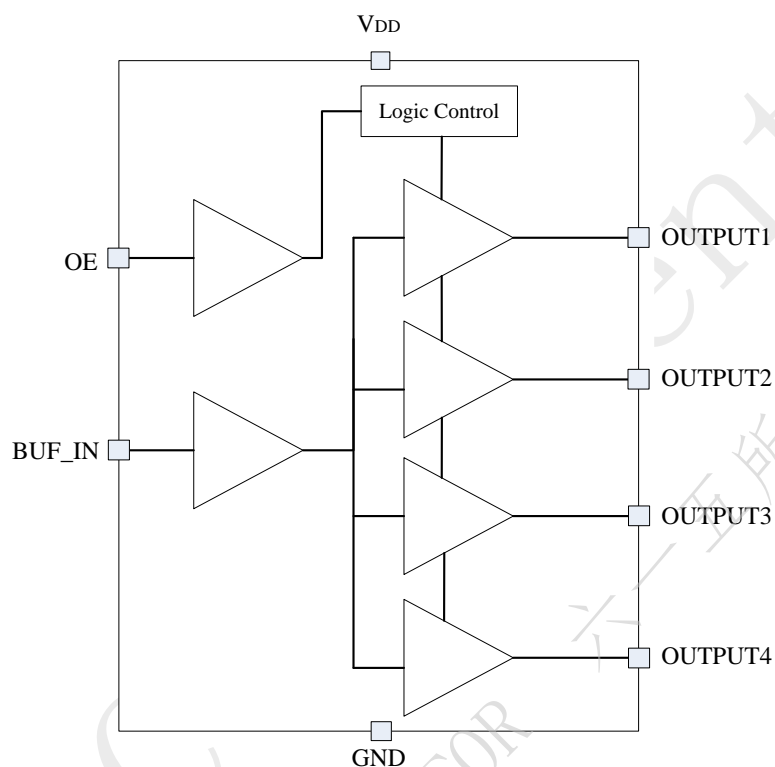

图 2 管脚分布图

表 1 管脚定义

| 管脚号 | 管脚名称 | 类型 | 说明 |
|-----|-----------------|-----|--------------------------------|
| 1 | BUF_IN | IN | 时钟输入, 兼容 3.3V |
| 2 | OUTPUT1 | OUT | 时钟输出 1 |
| 3 | OUTPUT2 | OUT | 时钟输出 2 |
| 4 | OUTPUT3 | OUT | 时钟输出 3 |
| 5 | OUTPUT4 | OUT | 时钟输出 4 |
| 6 | GND | GND | 地 |
| 7 | V _{DD} | PWR | 2.5V 或者 3.3V |
| 8 | OE | IN | 输出使能 0: 输出信号高阻 1: 使能时钟输出 |

* IN: 输入信号
OUT: 输出信号
PWR: 电源
GND: 地

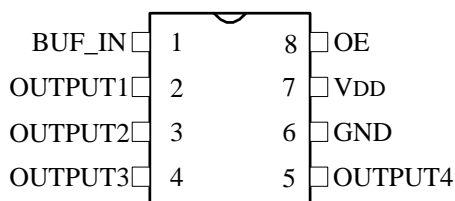
4 电气参数

表 2 绝对参数

当芯片的工作条件超过下表中规定的最大绝对值时, 可能导致芯片永久损坏; 长时间在最大绝对值条件下工作, 可能会影响芯片的寿命和可靠性。

| 参数 | 符号 | 额定值 | 单位 |
|-----------|------------------|---------------------------|------|
| 供电电压 | V _{DD} | -0.5~4.6 | V |
| 输入电压 | V _{IN} | -0.5~V _{DD} +0.5 | V |
| 输出电压 | V _{OUT} | -0.5~V _{DD} +0.5 | V |
| 储存温度范围 | T _{STG} | -65~150 | °C |
| 最大结温 | T _J | 150 | °C |
| 结到周围环境的热阻 | θ _{JA} | 123 | °C/W |

表 3 推荐工作条件

测试条件： $-40^{\circ}\text{C} \leq T_A \leq 85^{\circ}\text{C}$ ，推荐芯片在下表标明的额定电气范围内工作。

| 参数 | 符号 | 数值 | | | 单位 | 备注 |
|----------|-----------|-------|-----|-------|--------------------|-----------------------|
| | | 最小值 | 典型值 | 最大值 | | |
| 供电电压 | V_{DD} | 3.135 | 3.3 | 3.465 | V | |
| | | 2.375 | 2.5 | 2.625 | | |
| 静态电流 | I_{VDD} | | 20 | | mA | VDD=3.3V |
| 每路输出功耗电容 | C_{PD} | | 9 | | pF | VDD=3.3V, FOUT=100MHz |
| 环境温度 | T_A | -40 | | 85 | $^{\circ}\text{C}$ | 军温 |

表 4 输入控制信号特性

测试条件： $-40^{\circ}\text{C} \leq T_A \leq 85^{\circ}\text{C}$ ， $2.375\text{V} \leq V_{DD} \leq 3.465\text{V}$ ，测试频率为 100MHz；除特殊说明。

| 参数 | 符号 | 数值 | | | 单位 |
|-------------|----------|----------------|-----|----------------|----|
| | | 最小值 | 典型值 | 最大值 | |
| 控制信号特性 (OE) | | | | | |
| 输入高电平电流 | I_{IH} | | | 40 | uA |
| 输入低电平电流 | I_{IL} | -40 | | | uA |
| 输入高电平电压 | V_{IH} | $0.7 * V_{DD}$ | | | V |
| 输入低电平电压 | V_{IL} | | | $0.3 * V_{DD}$ | V |

表 5 BUF_IN 输入特性

测试条件： $-40^{\circ}\text{C} \leq T_A \leq 85^{\circ}\text{C}$ ， $2.375\text{V} \leq V_{DD} \leq 3.465\text{V}$ ，测试频率为 100MHz；除特殊说明。

| 参数 | 符号 | 数值 | | | 单位 |
|---------|---------------|----------------|-----|----------------|-----|
| | | 最小值 | 典型值 | 最大值 | |
| 频率 | F_{BUF_IN} | | | 100 | MHz |
| 输入高电平电压 | V_{IH} | $0.7 * V_{DD}$ | | $V_{DD} + 0.3$ | V |
| 输入低电平电压 | V_{IL} | -0.3 | | $0.3 * V_{DD}$ | V |

表 6 输出特性

测试条件： $-40^{\circ}\text{C} \leq T_A \leq 85^{\circ}\text{C}$ ， $2.375\text{V} \leq V_{DD} \leq 3.465\text{V}$ ，测试频率为 100MHz，负载为 5pF 并联 50Ω；除特殊说明。

| 参数 | 符号 | 数值 | | | 单位 | 备注 |
|--------|----------|----------------|-----|----------------|----------|-------------------------------------|
| | | 最小值 | 典型值 | 最大值 | | |
| 输出高电平 | V_{OH} | $0.8 * V_{DD}$ | | | V | $V_{DD} = 2.375 \sim 3.465\text{V}$ |
| 输出低电平 | V_{OL} | | | $0.2 * V_{DD}$ | V | $V_{DD} = 2.375 \sim 3.465\text{V}$ |
| 输出直流阻抗 | R_0 | | 15 | | Ω | $V_{DD} = 3.3\text{V}$ |

| | | | | | | |
|-----------------|---|-----|------|-----|-------|---|
| | | | 20 | | Ω | V _{DD} =2.5V |
| 输出频率 | F _{OUT} | 0 | | 100 | MHz | |
| 占空比 | Duty Cycle | 45 | 50 | 55 | % | |
| 输出偏斜 | t _{Skew} ^(*) | | 30 | 50 | ps | |
| 芯片与芯片之间偏斜 | t _{PDP} ^(*) | | | 2 | ns | |
| 输出时延 | t _{Delay} | 1.5 | 1.95 | 4.0 | ns | V _{DD} =3.3V |
| | | 1.8 | 2.4 | 4.4 | ns | V _{DD} =2.5V |
| 上升/下降时间 | t _{Rise} /t _{Fall} | | 3.0 | | ns | V _{DD} =3.3V C _L =15pF |
| | | | 4.4 | | ns | V _{DD} =3.3V C _L =50pF |
| | | | 5.0 | | ns | V _{DD} =3.3V C _L =100pF |
| 随机附加抖动 (RMS) | t _J | | 50 | | fs | F _{OUT} =25MHz 输入压摆率≥2V/ns C _i =5pF 12kHz to 20MHz |
| 输出使能/去使能时间 | t _{EN} | | | 2 | Cycle | |

* 该参数基于芯片设计定义，非实际测试值。

5 功能描述

控制信号

输出使能 OE 的高电平是相对电源电压 V_{DD} 来说的，使用 OE 管脚来控制时钟输出，具体参考表 7。

表 7 输出使能

| OE | 输出状态 |
|----|------|
| 0 | 高阻 |
| 1 | 使能输出 |

输入时钟

LVC MOS 输入时钟的频率高达 100MHz，R1 为源端阻抗匹配，靠近信号驱动源输出管脚放置(≤200mil)

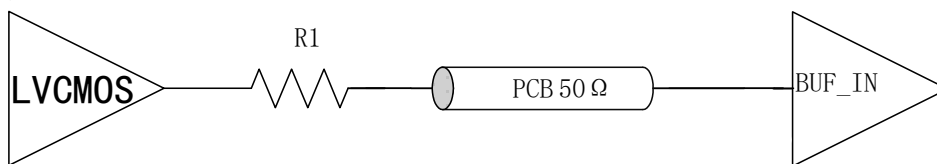

R1 : Source end matching Resistor

图 3 LVC MOS 输入

输出时钟

INS6104AJ 有 4 路 LVCMOS 输出, 如果走线长于 1 inch, 在每个时钟输出放置一个端接电阻。

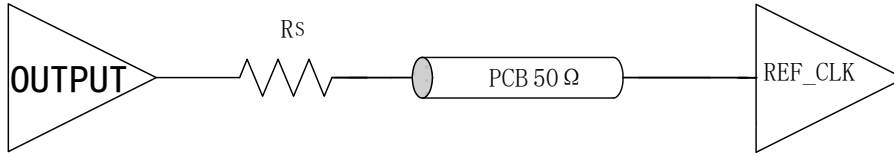

Rs :Source end matching Resistor
Rs+Ro=50 Ω

图 4 输出端接

表 8 输入和输出时钟状态

| 输入时钟 | 输出时钟 |
|-------------------|------------|
| BUF_IN=Logic High | Logic High |
| BUF_IN=Logic Low | Logic Low |

注意

- 不使用的时钟输出, 建议悬空, 这样可以最小化容抗, 从而减少输出电流。

工作电源

INS6104AJ 支持 2.5V 和 3.3V 供电。

注意

- 尽量靠近每个电源管脚放置 0.1uF 或 0.01uF 的 bypass 电容
- 靠近器件放置若干 0.1uF 至 10uF 的去耦电容

6 环境说明

表 9 环境说明

| 属性 | 值 | 单位 | 备注 |
|------|--------|----|---|
| 静电等级 | ±2000V | V | HBM, 参照 ANSI/ESDA/JEDEC JS-001-2010 |
| | ±800V | V | CDM, 参照 JEDEC specification JESD22-C101 |

* HBM: Human body model

CDM: Charged-device model

7 封装尺寸



图 5 封装尺寸图

8 包装信息

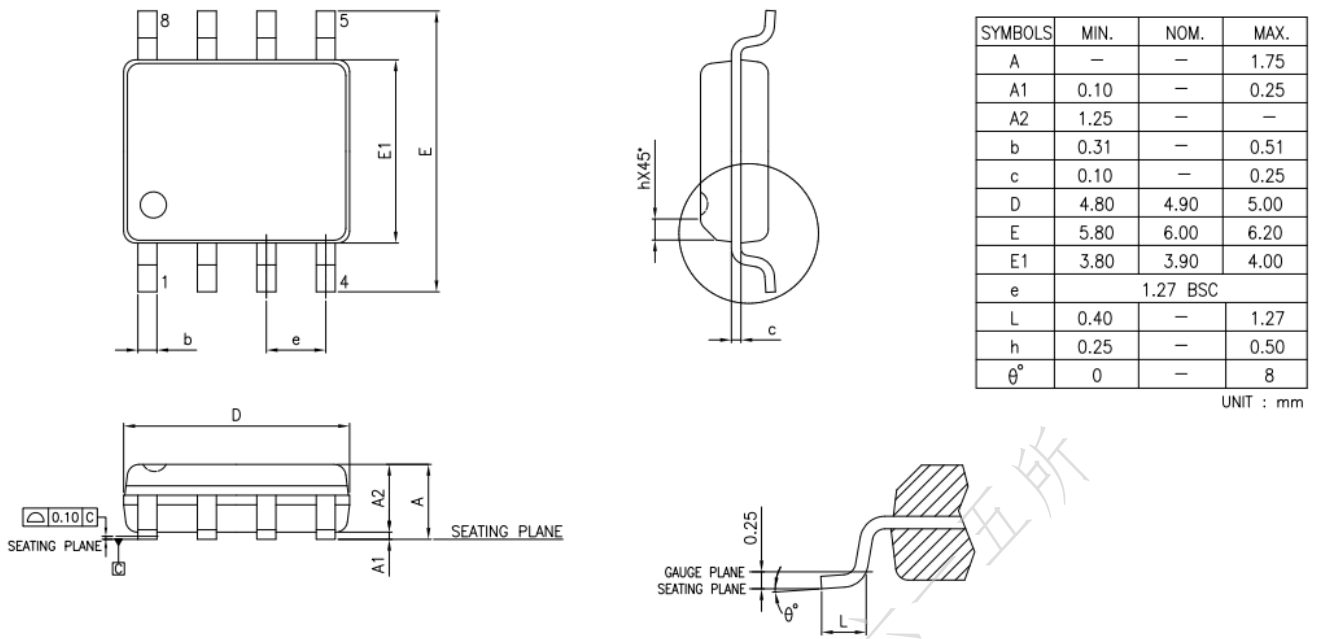
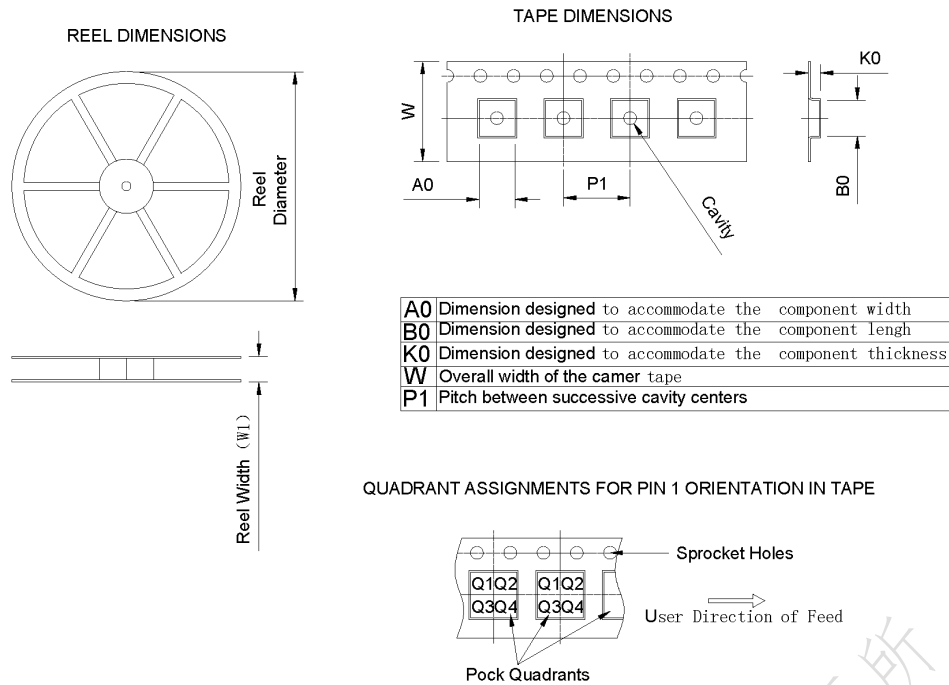

| Device | Package Type | Pins | SPQ | Reel Diameter (mm) | Reel Width W1(mm) | A0 (mm) | B0 (mm) | K0 (mm) | P1 (mm) | W (mm) | PIN1 Quadrant |
|-----------|--------------|------|------|--------------------|-------------------|---------|---------|---------|----------|-----------|---------------|
| INS6104AJ | SOP | 8 | 3000 | 330±1 | 12.4±0.2 | 6.40 | 5.30 | 2.10 | 8.00±0.1 | 12.00±0.1 | Q1 |

图 6 包装信息