

2.

受控文件  
原始文件

图号: WGM252513Y3D  
版本号: 1.2

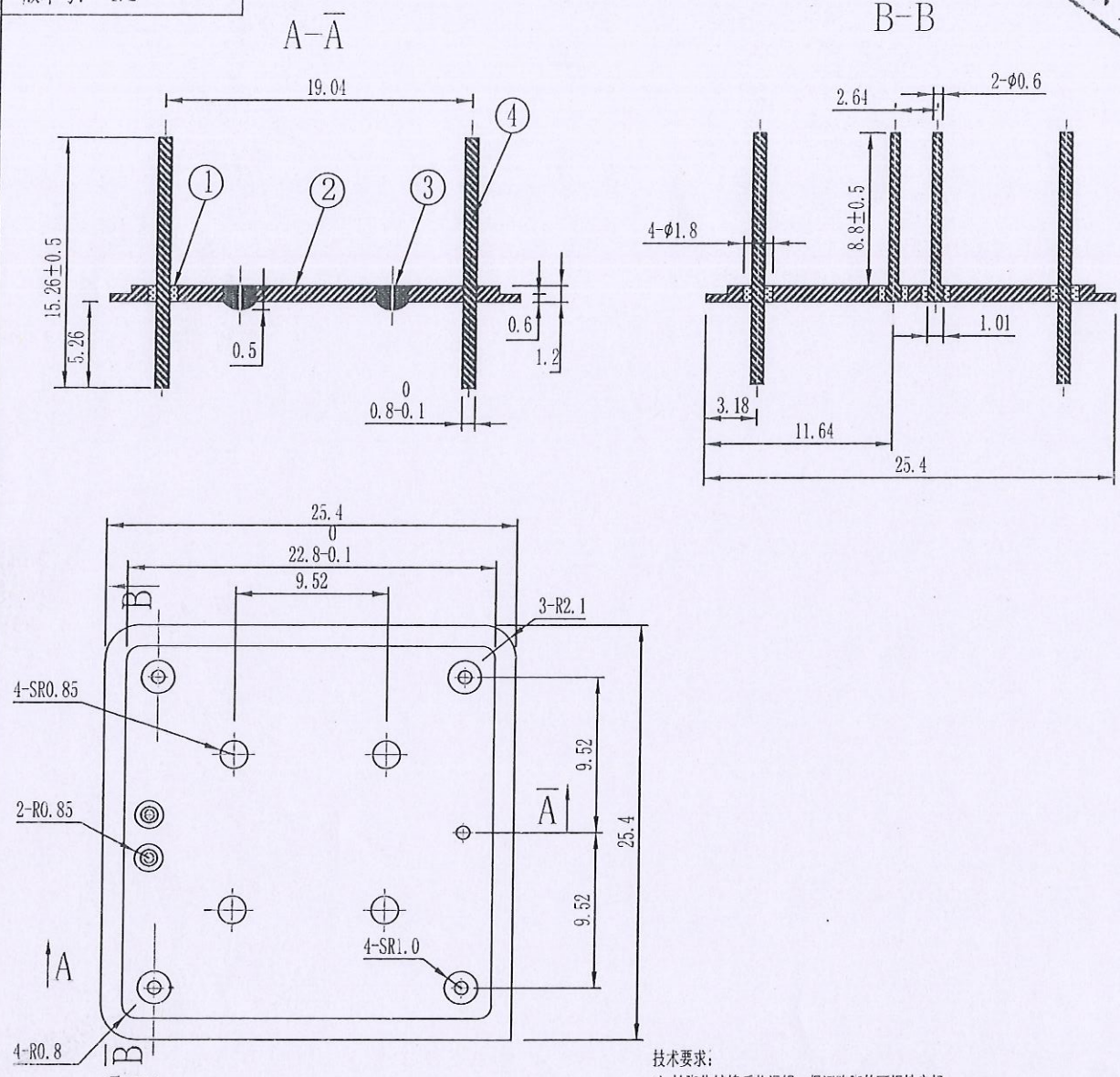

- 技术要求:
- 1) 针脚化镀镍后热浸锡, 保证阵脚的可焊性良好;
  - 2) 没有GLASS变形和裂纹, STAND GLASS HAIR裂纹没关系;
  - 3) 针脚弯曲max: 5°;
  - 4) 本体与端子电性能达到DC250±5VOLT1000MΩ以上;
  - 5) 气密性He-Leak 1X10<sup>-6</sup> atm.c.sec以下;
  - 6) 外观: 没有压痕、毛边、污迹、变形;
  - 7) 磁珠颜色统一要求乳白色。

4	KOVAR	7	管脚
3	SPCC	1	底座
2	SOFT GLASS	4	定高玻璃珠
1	HARD GLASS	6	绝缘玻璃珠
序号	材质	数量	备注

品号	WGM252513Y3D			设计	王大为 18.6.1			
规格名称	晶振底座, 25*25*12.7 (不锈钢翻边)			核对	李强 18.6.1			
大普通信技术有限公司				工艺会签	王大为 18.6.1			
单位	mm	未标注公差	±0.1	标准化	李强 18.6.1	1.2	引脚增加浸锡要求	王伟 2018-5-2
材料	H#钢	电镀层材料	化镀镍	审核	王大为 18.6.1	1.1	增加磁珠颜色要求	王伟 2017-4-19
比例	1:1	电镀层厚度	2-8um	批准	李强 18.6.1	标记	更改内容	更改人\日期