

客户宝号: _____

规格书

品名规格: **T75A-Y521-9.60MHz**

出 图			承 认 印
制 图	审 核	核 准	
日期: 2023.09.18			

请于承认签章 谢谢!

广东大普通信技术股份有限公司

东莞市松山湖园区工业东路 24 号现代企业加速器 5 栋

TEL: 0086-0769-88010888 FAX: 0086-0769-81800098



1、电性能

型号: T75A-Y521-9.60MHz						
项目	指标描述	指标			单位	测试条件
		最小值	典型值	最大值		
输出	频率	9.60			MHz	
	波形	削顶正弦波				
	电平	0.8			Vp-p	
	占空比	40		60	%	@50%
	负载	10kΩ/10 pF				
频率稳定度	温度特性	-0.5		+0.5	$\times 10^{-6}$	温度范围-40℃到 85℃, 参照 $f_{ref}=(f_{max}+f_{min})/2$, $V_{cc}=5V$, $V_c=1.5V$, $O_{load}=15pF$ 测试结果; 温升速度不超过每分钟 2℃
	初始频率准确度	-1		+1	$\times 10^{-6}$	出厂后 30 天内, 参照 $T_A=25^\circ C$, $V_{cc}=5V$, $V_c=1.5V$ 测试结果
	电源特性	-0.1		+0.1	$\times 10^{-6}$	参照 $T_A=25^\circ C$ 测试结果, V_{cc} 从 4.75V 到 5.25V, $V_c=1.5V$, $O_{load}=15pF$
	负载特性	-0.1		+0.1	$\times 10^{-6}$	负载变化量 5%, 参照 $T_A=25^\circ C$, $V_{cc}=5V$, $V_c=1.5V$, $O_{load}=15pF$
	频率稳定差			± 1.5	$\times 10^{-6}$	2 次回流焊后相对标称频率值
	加速度灵敏度		0.25		$\times 10^{-9}/g$	每个轴
	年老化	-1		+1	$\times 10^{-6}$	$T_A=25^\circ C$, $V_{cc}=5V$, $V_c=1.5V$ 开机 1 小时后连续测试
电气特性	工作电流			10	mA	@25℃, $V_{cc}=5V$, $V_c=1.5V$, $O_{load}=15pF$
	供电电压	4.75	5	5.25	V	
压控特性	频率变化范围			-5	$\times 10^{-6}$	$V_c=0V$. 参照 $V_c=1.5V$
		-1		+1	$\times 10^{-6}$	$V_c=1.5V$. 参照 9.60MHz
		+5			$\times 10^{-6}$	$V_c=3.0V$. 参照 $V_c=1.5V$
	线性度			10	%	
	斜率	正斜率				
输入阻抗	100			KΩ		



相位噪声	相位噪声 @25℃		-95		dBc/Hz	10Hz
			-122			100Hz
			-145			1KHz
			-155			10KHz
			-160			100KHz
环境特性	可工作温度	-40		+85	℃	
	存储温度	-55		+105	℃	
	静电敏感等级	人体模型, class2: 2000V to 4000V; ANSI/ESDA/JEDEC JS-001-2010.				
		机器模型, class B: 200V to 400V; JEDEC JESD22-A115C.				
	湿敏等级	Level 2.				
	振动	测试条件: 0.75mm; 加速度: 10g; 10Hz~2000Hz, 每30分钟为一个循环, 测试2小时 (3个方向 X, Y, Z), IEC 68-2-06 Test Fc				
冲击	100g; 6ms; 半正弦波(3个方向 X, Y, Z), IEC 68-2-27 Test Ea/Severity 50A					



2、机械结构(mm)

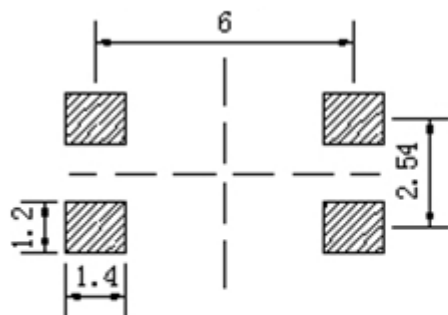

Solder pad layout

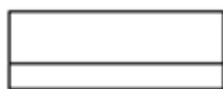

Right view

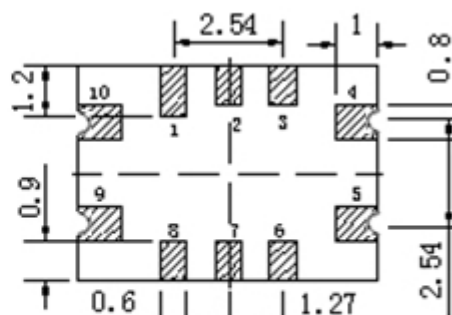

Bottom view



Front view

PIN FUNCTION

PIN	NOTATION	FUNCTION
1, 2, 3, 6, 7	NC	Not Connect
4	GND	GND
5	OUTPUT	RF Output
8	NC	Not Connect
9	VCC	Supply Voltage
10	VC	Control Voltage

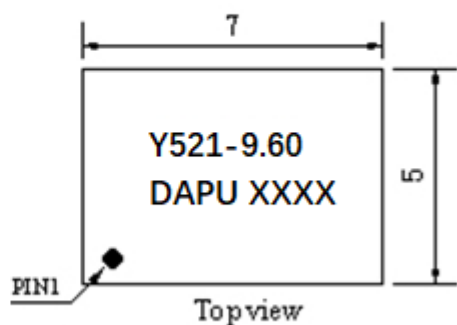

Topview

注1: 底视图为焊盘正对着观察者, 参考重量约为0.2g

注2: 无标注公差±0.20mm

注3: 前面两个XX 代表生产周期, 后面两个XX代表生产年份。



3、测试电路

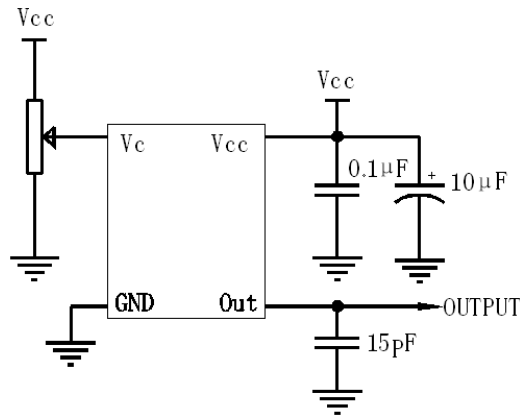

4、回流焊曲线图

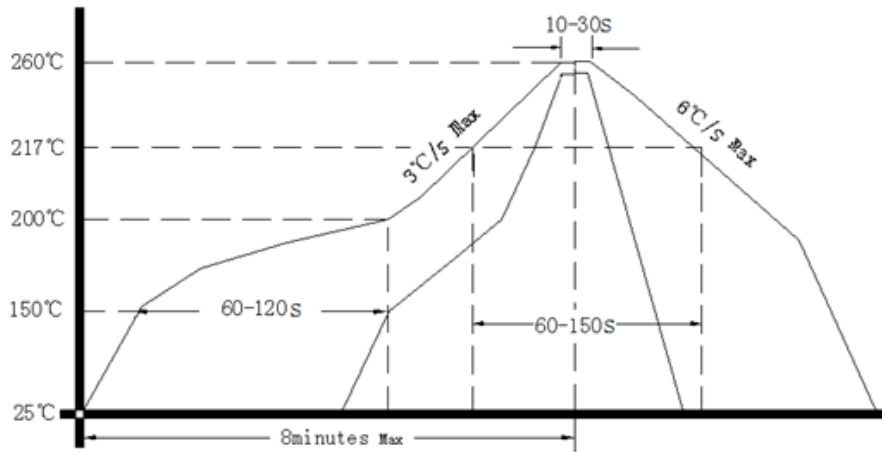

5、载带盘装 (单位: mm)

